

# 金图宽幅双面冷热一体多功能覆膜机

## 金图LR-1600B使用说明

### 金图覆膜机主要部件



### 金图覆膜机操作面板

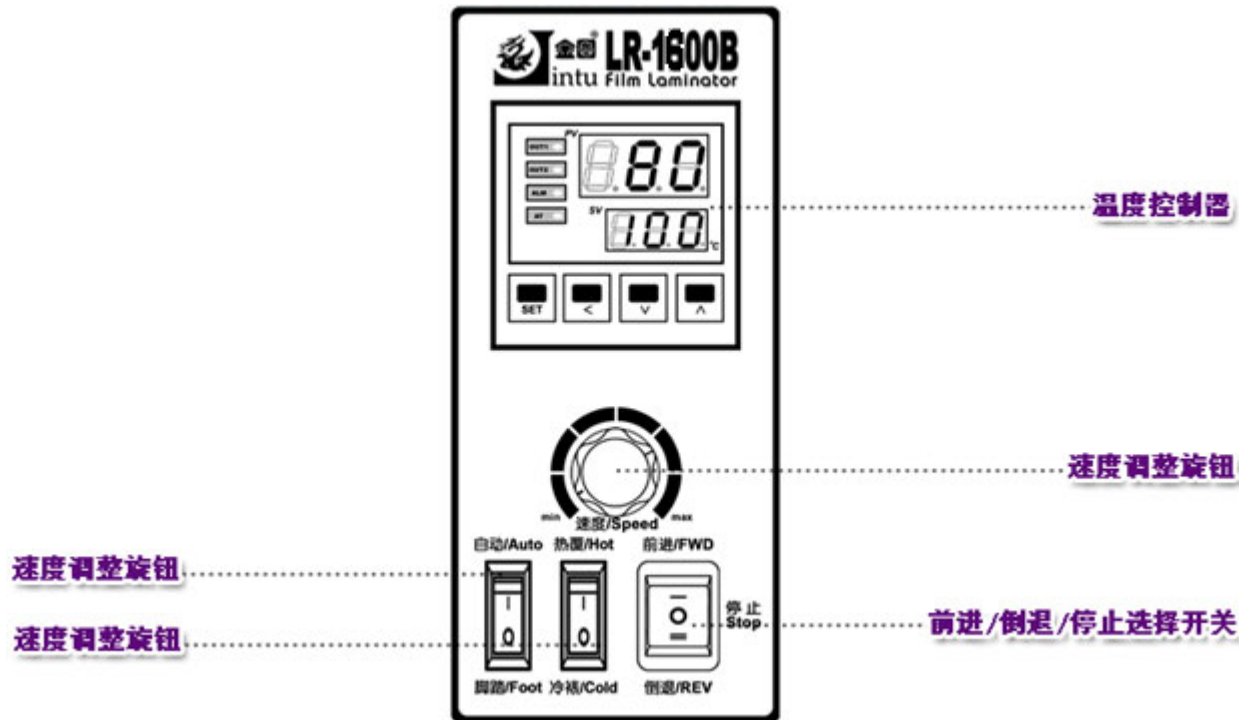

### 操作步骤

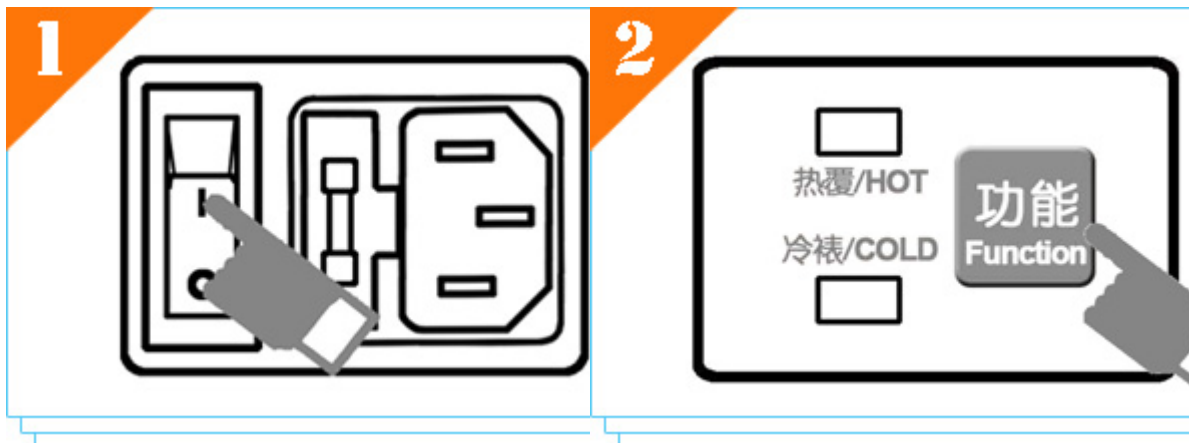

◆ 首先确认当地所用电压是否同机器后面的产品信息标签所标注电压值相符,连接好电源线,将【电源开关】键向按至“**I**”的位置。

◆ 操作面板上的速度显示窗和温度显示窗同时点亮,工作控制区内的停止指示灯点亮。根据需要按下功能键选择“热覆”或“冷裱”模式,同时“热覆”或“冷裱”指示灯点亮。

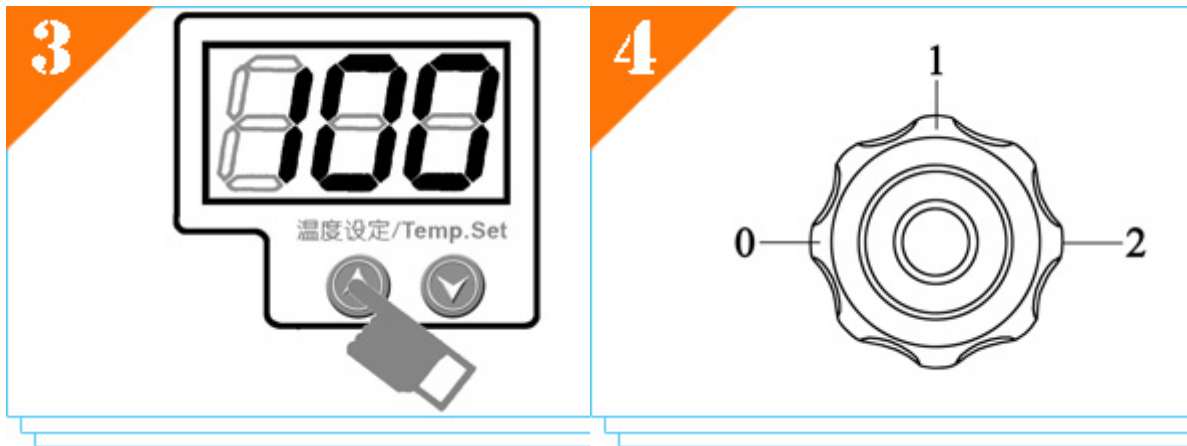

◆ 当选择“热覆”模式后，“热覆指示灯”亮起,根据实际使用情况设定工作温度,温度显示窗显示所设定的温度值,3秒后开始显示实时温度值,机器开始预热。

◆ 当温度达到设定值后,绿色恒温指示灯亮起,根据所需覆膜文件的厚度,将机器右侧的调压手轮调整至合适的位置。

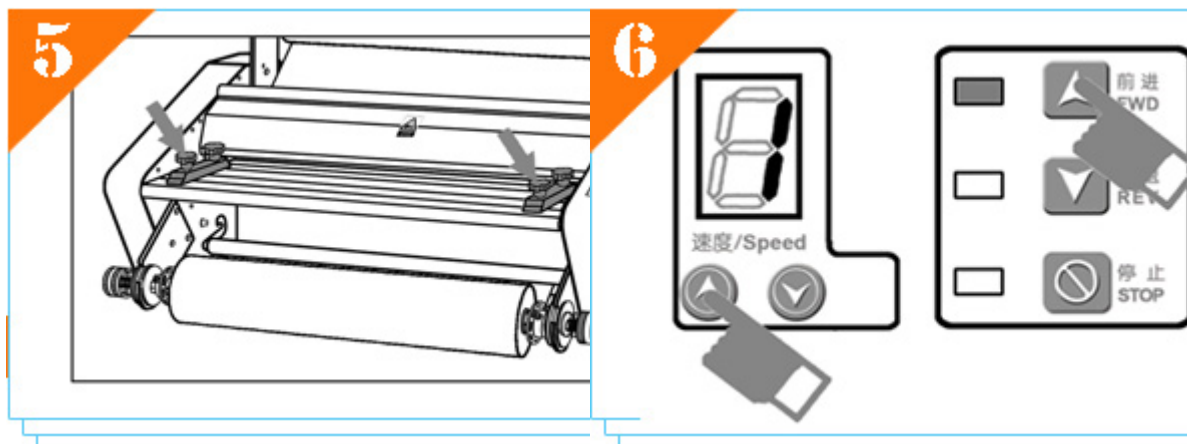

◆ 根据所需覆膜文件的宽度调整文件定位块的位置,并将定位块上的两个锁紧螺丝锁紧后,将文件左侧靠紧定位块,前端送入工作胶辊下方。

◆ 将工作速度调整至“1”,按下工作控制区内的“前进”键,“前进”指示灯亮起,工作胶辊开始运转,文件被自动送入卷膜内进行热覆膜,待文件被完全送过裁切滑刀后,按下“停止”键,“停止”指示灯亮起,机器停止工作,将覆膜后的文件裁下。

## 性能特点

### ◆ 多功能 宽幅面

大幅面专业多功能装裱机，可做热覆、冷裱、低温冷裱、裱板、塑封等多种工作。

### ◆ 多项安全措施

双紧急制动按键，光控紧急停车等多项安全措施。  
智能恒温。

### ◆ 数字控温 智能恒温

内热式胶辊加热，数字控温，智能恒温。

### ◆ 自动接膜 脚踏开关

自动接膜收背纸及脚踏工作开关设计。



## 特点展示

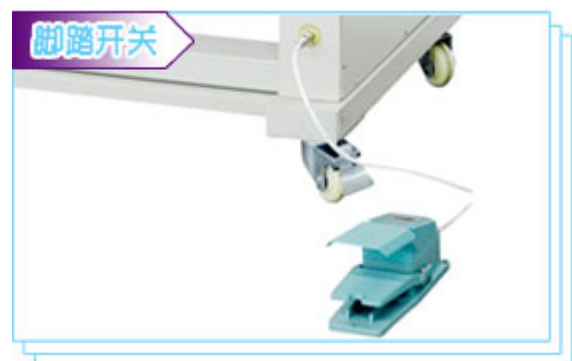

大幅面专业多功能装裱机，可做热覆、冷裱、低温冷裱、裱板、塑封等多种工作。工作速度自由调整，具有电动连续工作及脚踏点动等多种操作模式，更方便。

## 产品参数



- [品牌型号] 金图LR-1600B
- [最大工作宽度] 1600mm
- [最大工作厚度] 20mm
- [工作速度] 0.1-5.0m / min(无极调速)
- [工作温度] 0-150℃(自由设定)
- [工作胶辊数量] 2支
- [工作覆膜形式] 双面
- [工作胶辊直径] 105mm
- [机器尺寸] 1920\*550\*1280mm
- [机器重量] 291kg
- [消耗功率] 5.8kw

## 售后服务

**金图 Jintu**  
满意200

**金图 Jintu**  
满意200

**售后服务中心**  
**400-890-7708**

**电话:**  
010-82872816 (技术)  
010-82619117 (报修)

**手机:**  
13910235710  
13911803306  
13552416248

**Email:**  
bjkf@zknt.com

**MSN:**  
bjkf@live.cn  
**QQ:**  
800035439  
860790612

专业的技术顾问, 给您带来全方位的技术维护。

检修, 讨论, 提供完整的解决方案。

专业的客服人员, 及时处理客户投诉, 并回访。

**欢迎再次合作**